



راهنمای نصب، استفاده و نگهداری:

موتور گیربکس آسانسور

Technical
Instructions
RIT 001

هدف:

هدف از این راهنما ارائه دستورالعمل‌هایی برای نصب صحیح، استفاده صحیح و نگهداری صحیح موتور گیربکس‌های آسانسور است.

هشدار:

این راهنما به رویه غیرفعال کردن ماشین‌آلات کل مجموعه آسانسور نمی‌پردازد، بلکه تنها دربرگیرنده دستورالعمل‌های مربوط به موتور گیربکس آسانسور است. بنابراین، قبل از آغاز عملیات نصب موتور گیربکس باید دستورالعمل‌های ارائه شده در راهنمای استفاده و نگهداری سایر ماشین‌آلات و همچنین کلیه تدابیر ایمنی وضع شده در مقررات ایمنی اجرایی رعایت شوند.

رئوس مطالب:

- ۱- مراجع
- ۲- کلیات
- ۳- حمل و نقل
- ۴- انبارش
- ۵- نصب
- ۱-۵- جابه‌جایی
- ۲-۵- نصب بر روی شاسی
- ۳-۵- روغن‌کاری
- ۴-۵- سیم‌کشی برقی
- ۵-۵- راه‌اندازی
- ۶-۵- تنظیم فک ترمز
- ۶- استفاده
- ۷- نگهداری
- ۱-۷- بررسی لقی بین تاج چرخ‌دنده حلزونی و دنده مارپیچ (ماردون)
- ۲-۷- بررسی لقی محوری یا تاقان کف‌گرد
- ۳-۷- تعویض روغن و بررسی سطح آن
- ۴-۷- بررسی میزان ساییدگی کفشک ترمز
- ۵-۷- ساییدگی شیار
- ۶-۷- بررسی آب‌بندی (سیل)



راهنمای نصب، استفاده و نگهداری: موتور گیربکس آسانسور

**Technical
Instructions
RIT 001**

۷-۷ تعویض قطعات

۸-۷ جدول گشتاور محکم کردن

۸- اطلاعیه یکپارچه سازی

شماره بازنگری	تاریخ بازنگری	شرح تغییرات	ویراستار	تأیید	تصویب
۱	06/11/2001	به روزرسانی کلی	Bertoni S. (TM)	Bertoni S. (TM)	Bertoni S. (TM)
۲	14/6/2010	به روزرسانی	Bertoni S. (TM)	Bertoni S. (TM)	Bertoni S. (TM)
۳	30/5/2014	به روزرسانی	Bertoni S. (TM)	Bertoni S. (TM)	Bertoni S. (TM)

۱- مراجع:

مقررات زیر به عنوان مرجع محسوب می شوند و الزاماً به طور کامل قابل اجرا در این دستورالعمل های فنی نیستند:

ردیف	مرجع	نوع مقررات	شرح
۱	UNI 10147	E	Maintenance: Terminology نگهداری: تعاریف و اصطلاحات
۲	UNI EN81-1	E	Safety Rules for the Construction and Installation of Lifts – Part 1: Electric Lifts مقررات ایمنی ساختمان و نصب آسانسورها - قسمت اول: آسانسورهای برقی (معادل استاندارد ملی ۱-۶۳۰۳)

۲- کلیات:

۱-۲ عملیات شرح داده شده در این راهنما باید توسط افرادی تعیین شده و با ابزار کارگاهی استاندارد انجام شود.

۲-۲ قبل از اقدام به هر گونه عملیات نگهداری باید کل مجموعه آسانسور غیرفعال شود.

۳-۲ موتور گیربکس های آسانسور در حالت عادی برای کار با فاکتور مدت زمان سیکلی (cyclic duration factor) ۵۰٪ در حداکثر بار، ولی برای مدت زمان حرکت حداکثر ۴۵ ثانیه، طراحی می شوند.

در صورتی که در پروژه ای عملکرد بالاتری مورد نیاز است، با دفتر مهندسی ما تماس بگیرید.



راهنمای نصب، استفاده و نگهداری: موتور گیربکس آسانسور

Technical
Instructions
RIT 001

۴-۲ همیشه در هنگام سفارش هر یک از قطعات یدکی، شماره سریال موتور گیربکس باید مشخص شود. این شماره بر روی محور (شفت) کنار فلنج موتور حک شده است، به استثناء موتور گیربکس مدل M106 که در آن شماره سریال در قسمت پایینی پوسته گیربکس در سمت موتور حک شده است.

۳- حمل و نقل:

۱-۳ همه موتور گیربکس ها در محفظه یا قفسه بسته بندی می شوند. در برخی موارد جهت حمل و نقل مناسب با کامیون یا لیفت تراک بر روی پالت های چوبی سوار می شوند. محفظه ها و قفسه ها تحمل بار را ندارند و نباید بر روی هم قرار داده شوند.

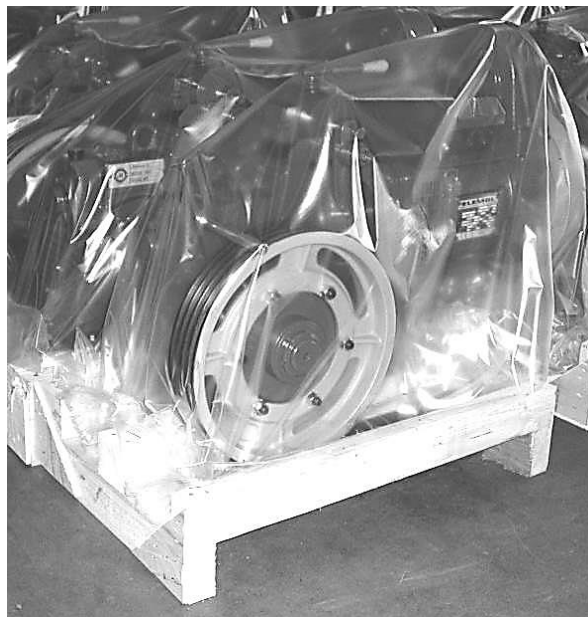



راهنمای نصب، استفاده و نگهداری: موتور گیربکس آسانسور

Technical
Instructions
RIT 001

۲-۳ برای پیاده کردن موتور گیربکس از خودروی حامل آن باید از تجهیزاتی متناسب با وزن و ابعاد آن استفاده کرد.
کلیه بسته‌بندی‌ها مناسب برای جابه‌جایی با لیفت‌تراک هستند.



حداکثر وزن (kg)	مدل موتور گیربکس
۵۵	M50P
۱۸۰	M61
۹۰	M65
۲۰۰	M73 – M73S – M75 – M75S – M73H – M76 – M76S – M76H – M68
۲۵۰	M73B – M73BS – M75B – M75BS – M73HB – M76B – M76HB – M68B
۳۱۰	M73AL – M75AL
۳۶۰	M73BAL – M75BAL
۲۵۰	M83 – M85
۲۵۵	M83B
۳۱۰	M83AL
۳۶۰	M83BAL
۵۵۰	M93
۶۳۰	M93B
۶۰۰	M93AL



راهنمای نصب، استفاده و نگهداری:

موتور گیربکس آسانسور

Technical
Instructions
RIT 001

۶۸۰	M93BAL
۵۵۰	M95
۷۰۰	M98 – M98H
۸۰۰	M98B – M98HB
۸۰۰	M98AL
۱۳۵۰	M104 / M104B9
۱۴۵۰	M104B / M104B9B
۱۶۰۰	M109
۱۶۵۰	M109 B3

توضیح:

وزن‌های درج شده در این جدول بیان‌گر حداکثر وزن هستند، ولی شاسی یا محفظه‌های مربوط به موتور گیربکس را شامل نمی‌شوند.

۳-۳ هر یک از کالاهای تحویل گرفته شده به منظور ارزیابی شرایط آن باید بررسی شوند. در صورت مشاهده آسیب‌دیدگی باید از نصب تجهیز خودداری کنید، مگر در صورتی که کارشناسان ما تأیید کنند.

۴- انبارش:

۱-۴ موتور گیربکس‌ها حتی در صورتی که بسته‌بندی آن‌ها باز نشده باشد، باید در مکان‌های خشک و در امان از شرایط آب و هوایی نامناسب انبار شوند.
۲-۴ پس از باز کردن بسته‌بندی از عدم نشست گرد و غبار بر روی تجهیزات اطمینان حاصل کنید.

۵- نصب:

۱-۵ جابه‌جایی:

۱-۱-۵ موتور گیربکس را می‌توان با استفاده از تسمه یا زنجیر جابه‌جا کرد، اما باید از عدم اعمال وزن به قسمت‌های بحرانی اطمینان حاصل کرد.
قسمت‌های بحرانی عبارت‌اند از:

- محور (شفتی) که از موتور الکتریکی، دارای فلایویل یا فاقد آن، بیرون می‌زند؛
- کلیه اجزاء سیستم ترمزگیری: درام ترمز، کفشک‌ها، بوبین‌ها، پین‌ها و فنرها؛



راهنمای نصب، استفاده و نگهداری: موتور گیربکس آسانسور

Technical
Instructions
RIT 001

- کوبلینگ موتور به گیربکس؛
- فلنج دینام تاکومتر یا اینکودر.

نمونه‌هایی از بلند کردن موتور گیربکس:

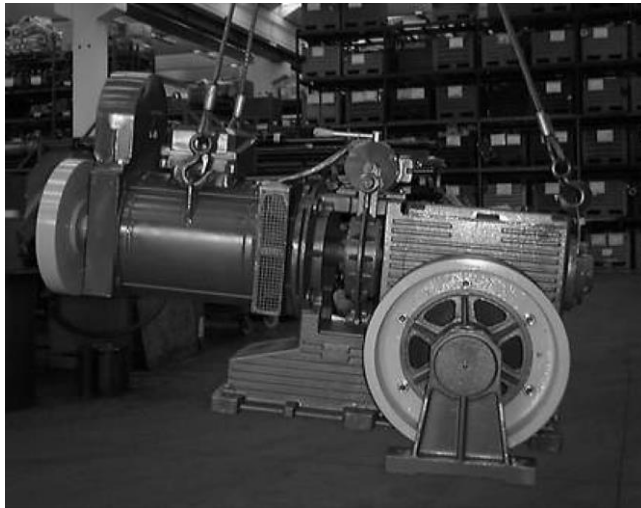

توجه:

نقاط اتصال قلاب یا پیچ‌های گوشواره‌ای (eyebolt) موجود بر روی موتور الکتریکی به تنهایی برای بلند کردن مجموعه موتور گیربکس آسانسور کافی نیست.

عدم توجه به این موارد ممکن است باعث ایجاد وضعیت‌های خطرناک و به‌علاوه وارد آمدن آسیب غیر قابل تعمیر به موتور گیربکس شود.



راهنمای نصب، استفاده و نگهداری: موتور گیربکس آسانسور

Technical
Instructions
RIT 001

باز کردن و دمونتاز کردن هر قسمتی از موتور گیربکس بدون مجوز، به هر دلیل، هر گونه گارانتی را از درجه اعتبار ساقط می کند.

به ویژه مراقب باشید که موتور گیربکس را در معرض برخورد و ضربه قرار ندهید.
به ویژه فلاپویل و اینکودر یا دینام تاکومتر به برخورد حساس هستند.

۲-۵ نصب بر روی شاسی:

۱-۲-۵ برای اطمینان از این که شاسی کاملاً افقی است، از یک تراز در هر دو راستای طولی و عرضی استفاده کنید.

۲-۲-۵ اطمینان حاصل کنید که سطح نشیمن موتور گیربکس با تلرانس 0.1 mm صاف و مسطح است (شکل زیر را ملاحظه فرمایید). در غیر این صورت از ورق های نازک فلزی (شیم) استفاده کنید.

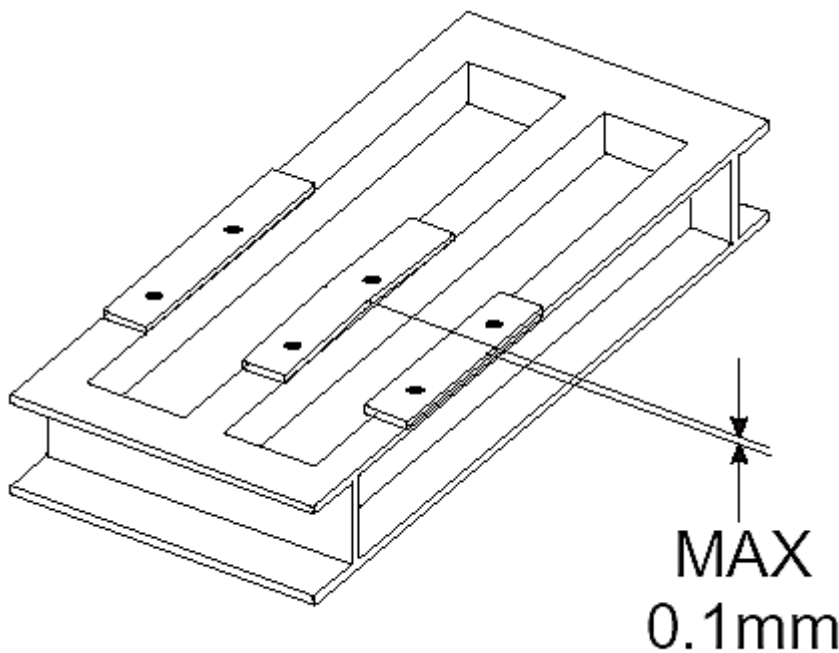

صاف بودن تکیه گاه را می توان به این صورت کنترل کرد که با نشان دادن پایه موتور گیربکس بر روی شاسی بررسی شود که سطح اطراف سوراخ های محل نصب با پایه موتور گیربکس دقیقاً جفت و جور شده باشد.

۳-۲-۵ سپس موتور گیربکس را با محکم کردن پیچ ها به صورت ضربدری در محل خود محکم کنید.
در موتور گیربکس های دارای یاتاقان خارجی (کمکی)، ابتدا پیچ های پایه را محکم کنید و سپس بررسی کنید که یاتاقان گیر نداشته باشد و فاصله بین یاتاقان و شاسی از 0.1 mm تجاوز نمی کند.

۴-۲-۵ در شکل زیر نصب صحیح موتور گیربکس در کلیه حالت های مختلف نشان داده شده است.



راهنمای نصب، استفاده و نگهداری: موتور گیربکس آسانسور

Technical
Instructions
RIT 001

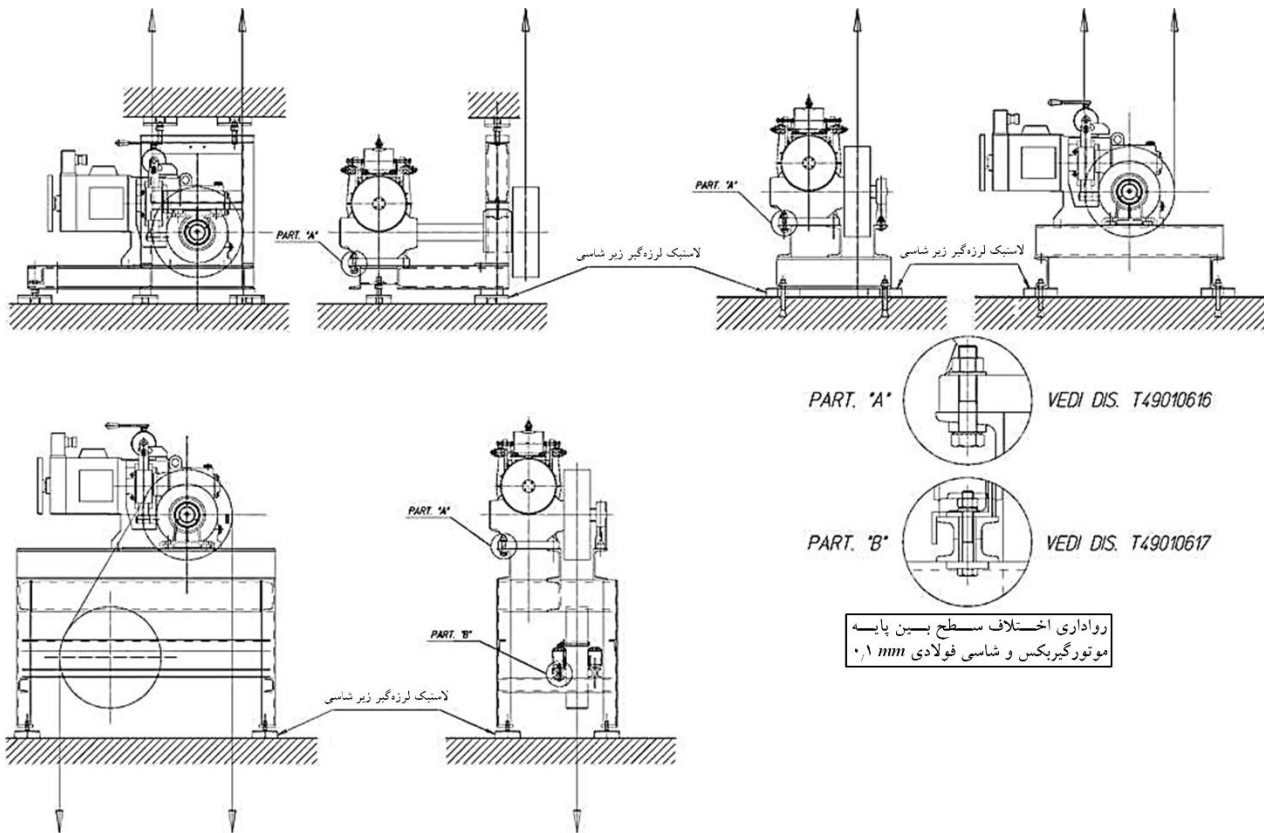

۳-۵ روغن کاری:

۱-۳-۵ سطح روغن

روغن را از طریق سوراخ مخصوص آن به داخل گیربکس بریزید تا جایی که سطح آن به خط درج شده روی نشان گر (شاخص) شفاف سطح روغن برسد.



درپوش ریختن روغن



راهنمای نصب، استفاده و نگهداری: موتور گیربکس آسانسور

Technical
Instructions
RIT 001

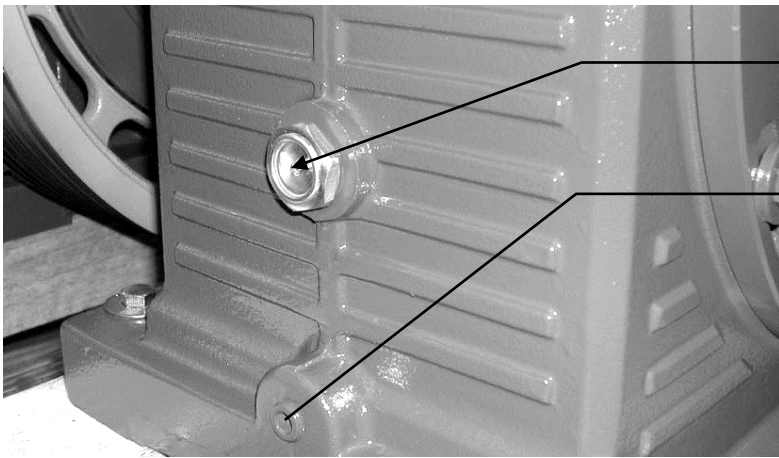

نشان گر شفاف سطح روغن

درپوش تخلیه روغن

۲-۳-۵ سطح روغن را به صورت دوره‌ای کنترل کنید.

۱-۲-۳-۵ روغن معدنی برای اولین بار پس از ۳۵۰ ساعت و روغن گیاهی (سنتتیک) برای اولین بار پس از ۷۰۰ ساعت باید تعویض شود.

۲-۲-۳-۵ تعویض‌های بعدی روغن معدنی باید هر ۱۲ تا ۱۸ ماه و تعویض‌های بعدی روغن گیاهی باید هر ۲۴ تا ۳۶ ماه انجام شود.

۳-۳-۵ دستورالعمل پر کردن روغن

موتور گیربکس را متوقف کنید و روغن را از طریق سوراخ مخصوص آن به داخل گیربکس بریزید و از رسیدن سطح روغن به خط درج شده روی نشان گر (شاخص) شفاف سطح روغن اطمینان حاصل کنید.

۴-۳-۵ تخلیه روغن گیربکس

موتور گیربکس را متوقف کنید و پیچ تخلیه روغن را که در پایه موتور گیربکس قرار دارد باز کنید و منتظر بمانید تا کل روغن تخلیه شود.

۵-۳-۵ روغن‌های مورد توصیه:

۱-۵-۳-۵ روغن‌های معدنی:

MOBILGEAR 630

ESSO SPARTAN 220

AGIP BLASIA 220

SHELL OMALA OEL 220

یا روغن‌هایی با مشخصات معادل زیر:

ویسکوزیته ISO VG 220

شاخص ویسکوزیته 95

افزودنی EP



راهنمای نصب، استفاده و نگهداری:
موتور گیربکس آسانسور

**Technical
Instructions
RIT 001**

۲-۵-۳-۵ روغن های گیاهی:

MOBIL SHC 630

یا روغن هایی با مشخصات معادل زیر:

ویسکوزیته ISO VG 220

شاخص ویسکوزیته 151

سازگار با مقادیر جزئی باقی مانده روغن معدنی

۶-۳-۵ سطح روغن در موتور الکتریکی را به صورت دوره ای بررسی کنید.

۱-۶-۳-۵ برای موتورهای دارای بوش برنزی و در نتیجه دارای مخزن روغن، همان دستورالعمل های تعویض و پر کردن روغن گیربکس را پیش بگیرید.

۲-۶-۳-۵ نوع روغن های مورد توصیه برای موتورها مانند گیربکس است، مگر این که نوع دیگری بر روی خود موتور درج شده باشد.

۳-۶-۳-۵ اطمینان حاصل نمایید که هیچ اثری از روغن بر روی درام یا فک های ترمز وجود نداشته باشد.

۴-۵ سیم کشی برقی:

۱-۴-۵ موتور الکتریکی را مطابق آن چه در نقشه سیم کشی در جعبه ترمینال نشان داده شده است، سیم کشی کنید.

مثال ارائه شده در این قسمت مربوط به سیم کشی موتورهای المول (Elemol) است.



راهنمای نصب، استفاده و نگهداری: موتور گیربکس آسانسور

Technical
Instructions
RIT 001

کنتاکت را برای خنک کاری اجباری وصل کنید

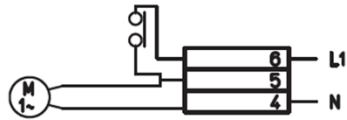

موتور تکفاز فن خنک کننده

نقشه سیم کشی موتور سه فاز

A: یکسرعت

B: یک مجموعه سه تایی ترمیستورهای PTC

C: یک مجموعه سه تایی کنتاکت های کنترل دما،

نرمال بسته، 140°C ، یا با بدون فن تکفاز

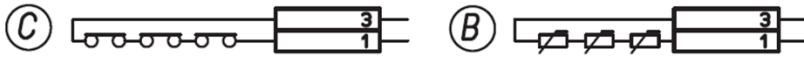

آشکارساز بی متال برای کنترل خودکار دما
(نرمال بسته)

ترمیستور PTC (سنسور حرارتی)
ولتاژ بیش از $2,5\text{V}$ به آن اعمال نکنید

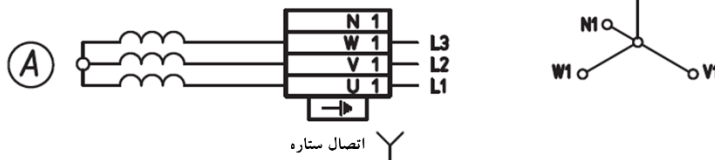

اتصال ستاره

اتصال موتورها به صورت ستاره است.
ترمینال های مرکز اتصال ستاره به ترمینال های اتصال N1 و N2 متصل می شوند.
برای ایجاد اتصال مثلث، این ترمینال ها را به ترمینال های هم رنگ آن ها در ترمینال های
اتصال W1-V1-U1 (دور تند) و W2-V2-U2 (دور کند) متصل کنید.

کنتاکت را برای خنک کاری اجباری وصل کنید

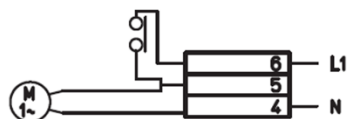

موتور تکفاز فن خنک کننده

نقشه سیم کشی موتور سه فاز

A: دوسرعت

B: دو مجموعه سه تایی ترمیستورهای PTC

C: دو مجموعه سه تایی کنتاکت های کنترل دما،

نرمال بسته، 140°C ، یا با بدون فن تکفاز

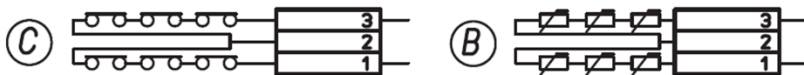

آشکارساز بی متال برای کنترل خودکار دما
(نرمال بسته)

ترمیستور PTC (سنسور حرارتی)
ولتاژ بیش از $2,5\text{V}$ به آن اعمال نکنید

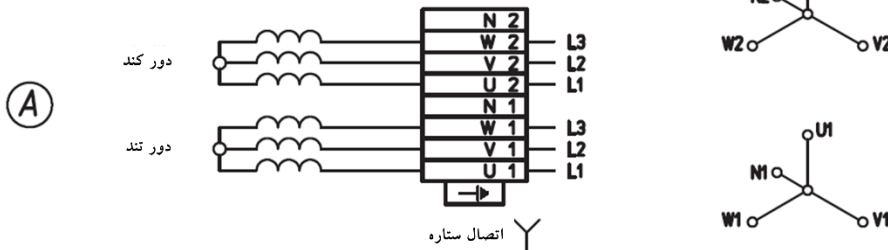

اتصال ستاره

۲-۴-۵ مگنت ترمز را با استفاده از صفحه ترمینال مرتبط متصل کنید.



راهنمای نصب، استفاده و نگهداری:

موتور گیربکس آسانسور

Technical
Instructions
RIT 001

۵-۵ راه اندازی:

۱-۵-۵ با استفاده از فلایویل فلکه کششی را یک دور کامل (۳۶۰ درجه) بچرخانید، تا روغن به طور یکنواخت پخش شود.

۲-۵-۵ قبل از قرار دادن طناب‌های فولادی در داخل شیارها و در نتیجه اعمال بار، با روشن کردن موتورگیربکس از کارکرد صحیح آن اطمینان حاصل نمایید.

تنها پس از اتمام این مراحل طناب‌های فولادی باید در داخل شیارها قرار داده شوند.

۳-۵-۵ اولین حرکت‌های کامل (طی کردن کل مسیر حرکت)، پس از قرار دادن طناب‌های فولادی در داخل شیارها، باید مطابق با برنامه زیر انجام شود:

- ۴ تا ۵ حرکت با باری در حدود نصف ظرفیت کاری، برای وارد نیامدن اضافه بار به گیربکس؛

- ۴ تا ۵ حرکت با باری در حدود یک‌چهارم ظرفیت کاری؛

- ۴ تا ۵ حرکت با کابین بدون بار؛

- ۴ تا ۵ حرکت با باری در حدود سه‌چهارم ظرفیت کاری؛

- ۴ تا ۵ حرکت با کابین با بار کامل.

دستورالعمل‌های بالا در مورد موتورگیربکس‌های دارای درام (وینچی) و فاقد وزنه تعادل کاربرد ندارد. برای این نوع دستگاه‌ها باید حداقل ۱۰ حرکت با کابین خالی انجام شود.

۶-۵ تنظیم فک ترمز:

در حالت کلی ترمز موتورگیربکس‌ها از قبل تنظیم شده است. در صورتی که نیاز به تنظیم دقیق‌تر وجود دارد، به روش زیر عمل کنید:

۱-۶-۵ فک ترمز باید با کم‌ترین جابه‌جایی ممکن باز شود.

۲-۶-۵ با استفاده از اهرم آزادسازی ترمز فک‌های ترمز را باز کنید.

۳-۶-۵ با شل یا سفت کردن پیچ‌های مخصوص تنظیم ترمز و با استفاده از یک گیج ضخامت کالیبره شده، اطمینان حاصل نمایید که یک لقی در حد 0.1 mm تا 0.2 mm بین فک‌های ترمز و درام ترمز وجود داشته باشد.



راهنمای نصب، استفاده و نگهداری: موتور گیربکس آسانسور

Technical
Instructions
RIT 001

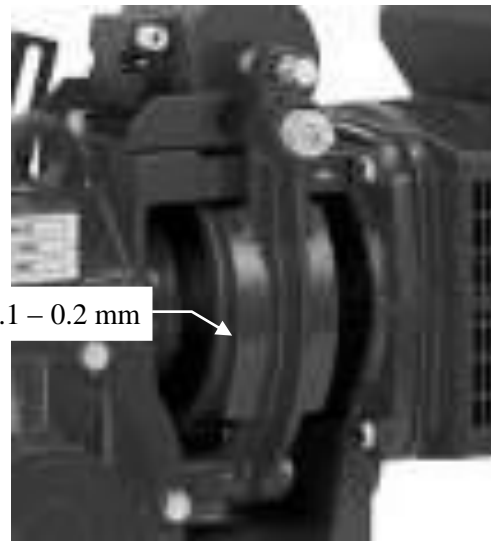
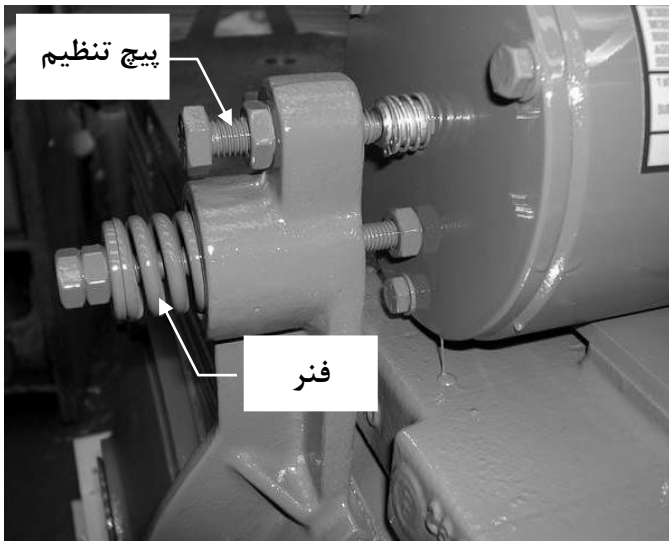

- ۴-۶-۵ فاصله توقف به چگونگی تنظیم فنرها بستگی دارد و فنرها نیاز به تنظیم دوره‌ای مطابق با بار و در انطباق با بند ۴-۱۲ و پیوست ت-۲ استاندارد ملی ۱-۶۳۰۳ دارد.
- ۵-۶-۵ اطمینان حاصل نمایید که در حین عملکرد عادی فک‌های ترمز به صورت هم‌زمان باز می‌شوند.
- ۶-۶-۵ ساییدگی لنت‌های ترمز
- ۷-۶-۵ ساییدگی لنت‌های ترمز را به طور منظم بررسی کنید.
- ۸-۶-۵ در صورت ساییده شدن لنت‌ها باید مجدداً و مطابق دستورالعمل‌های بند ۵-۶-۱ به بعد، فک‌ها تنظیم شوند.
- ۹-۶-۵ در صورتی که ضخامت لنت به 2 mm یا کم‌تر رسید، فک‌ها را تعویض نمایید.

۶- استفاده:

- ۱-۶ موتور گیربکس‌های آسانسور به عنوان وسیله بالابری برای استفاده در آسانسورهای مسافربر و باربر در انطباق با استانداردهای مرتبط (EN 81-1) طراحی و ساخته شده‌اند و بنابراین هر استفاده دیگری از آن‌ها نایب و نامناسب است.
- ۲-۶ موتور گیربکس‌ها نباید در محل‌هایی با مشخصاتی متفاوت از آن چه در زمان سفارش آن مشخص شده است، استفاده شوند (به عنوان مثال: ظرفیت، سرعت و ...).
- ۳-۶ موتور گیربکس‌ها نباید برای بالا آوردن دستی کابین پس از عمل کردن ترمز ایمنی به منظور آزاد کردن آن استفاده شوند.
- ۴-۶ هر گونه آزمایش، بازرسی یا حرکت لازم باید توسط افراد آموزش‌دیده و در انطباق با استاندارد EN 81-1 انجام شود.



راهنمای نصب، استفاده و نگهداری: موتور گیربکس آسانسور

Technical
Instructions
RIT 001

۷- نگهداری:

۱-۷ بررسی لقی بین تاج چرخ دنده حلزونی و دنده مارپیچ (ماردون):

۱-۱-۷ پس از هر ۳۰۰۰ ساعت استفاده یا حداقل سالی یک بار، لقی بین تاج چرخ دنده حلزونی و دنده مارپیچ (ماردون) باید بررسی شود.

۲-۱-۷ چگونگی بررسی

۳-۱-۷ ابتدا آسانسور را متوقف کرده، در وضعیتی قرار دهید که بتوان طناب‌های فولادی را از فلکه رانش بیرون آورد.

۴-۱-۷ ترمز را به صورت دستی آزاد کرده، فلاپیول را با دست در هر دو جهت بچرخانید تا جایی که فشار دندانه‌های دنده مارپیچ (ماردون) بر روی دندانه‌های چرخ دنده حلزونی را بتوان احساس کرد.

۵-۱-۷ نقطه شروع و انتهای حرکت را بر روی محیط فلکه علامت‌گذاری کنید.

۶-۱-۷ محیط کمان بین این دو نقطه را اندازه‌گیری کنید.

۷-۱-۷ مقادیر به دست آمده را با مقادیر مجاز ارائه شده در جدول زیر مقایسه کنید.

مقادیر مجاز لقی بین تاج چرخ دنده حلزونی و دنده مارپیچ (ماردون)

فاصله بین علامت‌های متوالی (mm)	مدل‌های گیربکس
	M50P
از ۱۳ تا ۱۹	کلیه نسبت‌های تبدیل
	M61
از ۲۰ تا ۳۰	کلیه نسبت‌های تبدیل
	M65 – M73 – M75 – M76 – M68
	کلیه مدل‌ها
از ۲/۵ تا ۴۰	کلیه نسبت‌های تبدیل
	M83 – M85
	کلیه مدل‌ها
از ۳/۵ تا ۴۰	نسبت‌های تبدیل ۱/۶۹ و ۱/۶۰
از ۲/۵ تا ۴۰	سایر نسبت‌های تبدیل
	M93 – M95
	کلیه مدل‌ها
از ۴ تا ۴۴	کلیه نسبت‌های تبدیل
	M98
	کلیه مدل‌ها
از ۵ تا ۴۴	کلیه نسبت‌های تبدیل



راهنمای نصب، استفاده و نگهداری:

موتور گیربکس آسانسور

Technical
Instructions
RIT 001

	M104 کلیه مدل‌ها
از ۵ تا ۵۴	کلیه نسبت‌های تبدیل
	M109 کلیه مدل‌ها
از ۸ تا ۶۰	کلیه نسبت‌های تبدیل

۷-۱-۸ مقادیر داده شده در جدول به گونه‌ای هستند که ایمنی را تضمین می‌کنند و بیانگر شرایط آسایش مسافر در حین حرکت نیستند.

۷-۱-۹ در صورت تجاوز لقی از حداکثر مقادیر مجاز، با کارشناسان ما تماس گرفته، شماره سریال موتور را اعلام کنید.

۲-۲ بررسی لقی محوری در یاتاقان کف گرد:

۷-۲-۱ پیش‌فرض منطقی

در حالت کلی کلیه موتورگیربکس‌ها نیازی به تنظیم یاتاقان کف گرد ندارند و بنابراین قابل تنظیم نیستند.

۷-۲-۲ چگونگی بررسی

۷-۲-۲-۱ لقی یاتاقان با چشم غیر مسلح در هنگام حرکت معکوس با نگاه کردن به حرکت محوری فلکه ترمز نسبت به بلوک‌های ترمز قابل مشاهده است.

در صورت مشاهده این لقی در موتورگیربکس‌هایی که امکان هیچ گونه تنظیمی در آن‌ها وجود ندارد، به دفتر مهندسی ما اطلاع دهید تا در مورد ضرورت تعویض یاتاقان تصمیم‌گیری شود.

۷-۲-۲-۲ در صورت وجود صدای زیاد و غیرعادی، ممکن است نیاز به تنظیم یا تعویض خود یاتاقان باشد.

۳-۲ تعویض روغن و بررسی سطح آن:

به بند ۳-۵ مراجعه کنید.

۴-۲ بررسی ساییدگی لنت ترمز:

به بند ۶-۵ مراجعه کنید.

۵-۲ ساییدگی شیار:

۷-۵-۱ در صورت مشاهده ساییدگی شیار در فلکه کششی، باید تعویض شود.



راهنمای نصب، استفاده و نگهداری:

موتور گیربکس آسانسور

Technical
Instructions
RIT 001

برای دریافت اطلاعات و دستورالعمل‌های مرتبط با اعلام مدل موتور گیربکس و سال تولید یا شماره سریال با دفتر مهندسی ما تماس بگیرید.
۲-۵-۷ بر روی شیارها تراش کاری مجدد انجام ندهید، مگر این که به طور ویژه برای این کار مجوز داشته باشید.

۶-۷ بررسی آب‌بندها:

تمامی مدل‌های موتور گیربکس‌ها گسکت‌ها (بدون سایش) و آب‌بندهایی دینامیکی (با سایش) دارند. برای حصول اطمینان از عدم وجود نشتی روغن از گیربکس گسکت‌ها و آب‌بندها را به طور منظم بررسی کنید: در صورت وجود نشتی، با دفتر مهندسی ما تماس بگیرید تا در صورت لزوم نسبت به تعویض گسکت فرسوده شده اقدام شود.

۷-۷ تعویض قطعات:

دستورالعمل‌های تعویض هر یک از قطعات هر مرتبه باید با ارائه شماره سریال از دفتر مهندسی ما درخواست شود.

۸-۷ جدول گشتاورهای محکم کردن:

پیچ‌های با گام رزوه بزرگ کلاس ایزویی 8.8	
گشتاور (Nm)	قطر
۲۵	M8
۵۰	M10
۸۶	M12
۱۳۵	M14
۲۱۵	M16
۲۹۰	M18
۴۱۰	M20
۵۶۰	M22
۷۱۰	M24



راهنمای نصب، استفاده و نگهداری:
موتورگیربکس آسانسور

**Technical
Instructions
RIT 001**

۸- اظهارنامه یکپارچه سازی:

اظهارنامه یکپارچه سازی ماشین آلات نیمه کامل

(Directive 2006/42/CE, Annex II, sec. B)

تولیدکننده:

Montanari Giulio & C. S.r.l.
Via Bulgaria n.39, 41122 Modena, Italy

شخص مجاز برای گردآوری اسناد فنی:

Bertoni Stefano, via Bulgaria 39 Modena, Italy.

این اظهارنامه مربوط به موتورگیربکس‌های با مدل‌های زیر است:

M50P – M61 – M65 – M65B- M73 – M73B – M73H – M73HB - M73S – M73SB -
M73AL – M73BAL - M75 – M75B – M75H – M75HB - M75S – M75SB – M75AL –
M75BAL – M75T – M76 –M76B – M76S – M76SB – M76H – M76HB - M83 – M83B -
M83AL – M83BAL – M83T – M85 – M85 – M93 – M93B - M93AL – M93BAL –
M93T – M98 – M98B - M98AL – M98BAL – M98H – M98HB - M104 – M104B -
M104AL - M104B9 – M104B9B - M104B9AL– M109 – M109B3

الزامات ایمنی اصلی مرتبط با این تجهیزات رعایت و اعمال شده است و مستندات فنی مرتبط در انطباق با پیوست VII B گردآوری شده است.

ماشین‌آلات نیمه کامل فوق‌الذکر با آیین‌نامه زیر نیز هم‌خوانی دارند:

Directives: 95/16/EC, 2004/108/EC, 2006/95/EC

شرکت مونتاناری جولیو متعهد می‌گردد که اطلاعات مرتبط با ماشین‌آلات نیمه کامل فوق‌الذکر را ارسال کرده، از بخش‌نامه‌های مستدل مقامات ملی ذی‌ربط پیروی نماید.

تا زمانی که انطباق دستگاه نهایی موجود یا جدید (که ماشین‌آلات نیمه کامل فوق‌الذکر بخشی از آن خواهند بود) با آیین‌نامه 2006/42/EC یا 95/16/EC تأیید نشده، متعاقباً نشان CE دریافت نکند و هم‌چنین هم‌خوانی آن با مقررات ملی مرتبط با اجرای آیین‌نامه‌های مذکور تأیید نشود، به عبارت دیگر تا زمانی که ماشین‌آلات نیمه کامل فوق‌الذکر مونتاژ نشده، به صورت یک دستگاه کامل در نیایند، استفاده از هیچ یک از ماشین‌آلات مذکور مجاز نخواهد بود.

تخلف از موارد مندرج در این سند به لغو فوری پروانه تولید محصول منجر می‌شود.



راهنمای نصب، استفاده و نگهداری:

موتور گیربکس آسانسور

Technical
Instructions
RIT 001

توجه:

در راستای برآورده کردن الزامات بند ۹-۷ استاندارد EN81-1 1998، بدین وسیله اعلام می‌دارد که شرکت مونتاناری جولیو وسایل ایمنی را تنها بنا به درخواست صریح مشتری عرضه می‌کند.

شخص مسؤول: Graziano Ponanti

امضا:

مودنا

30/05/2014